

# Bougeoirs en bois



Nom :		Classe :	
<b>Liste des pièces :</b>		<b>Pièces :</b>	<b>Outils recommandés :</b>
1 latte (pin des montagnes)	120 / 42 / 42 mm	B	crayon, règle, ciseaux
1 tige ronde	60 / Ø 6 mm	A	colle, forêt Ø 6 mm
1 panneau de cire d'abeille	350 / 200 mm	C	papier abrasif, lime
1 mèche enduite de cire			scie à denture fine
			ruban adhésif transparent
			colle à bois, , papier émeri

Le pin des montagnes est un bois tendre, solide, riche en résine, qui est durable mais qui délivre aussi une odeur agréable et apaisante. Ce bois est surtout utilisé pour la décoration intérieure des maisons mais aussi pour la sculpture sur bois. C'est une sorte de pins qui se laisse très facilement façonner - on peut également en utiliser les branches, et sa couleur jaune-blanche ou vers le rougeâtre si on a un bois venant du coeur du tronc, donne cette couleur typique du pin.

### La notice de montage :

#### 1. Vue d'ensemble - 4 variantes au choix :

Pour ce projet, il existe 4 variantes possibles. Choisis parmi les gabarits joints mais tu peux également créer un bougeoir selon ton imagination et tes idées.

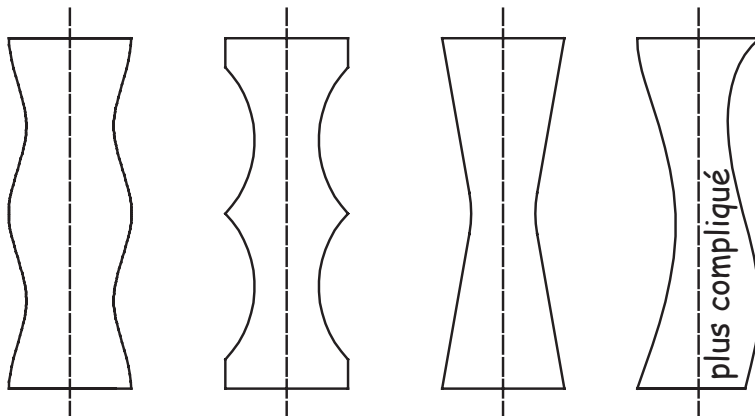

#### 2. Perce un trou Ø 6 mm au milieu de la latte en pin.

#### 3. Reproduire la forme sur la latte (B) et la travailler - Plan 1 :

**Méthode 1 :** Découpe le gabarit et avec un stylo, reproduis le contour de la forme sur la latte (B). Dessine cette forme sur les 4 côtés de la latte. Eventuellement coller le gabarit sur un carton.

**Méthode 2 :** Pose le gabarit sur la latte et repasse sur le trait avec un stylo, en appuyant bien fort. Puis, pour mieux voir ton tracé, repasse sur le trait avec un crayon.

#### **Figurer la forme :**

- Avec une scie à denture fine, fais des incisions dans le bois, tous les 2 - 3 mm.
- Découpe ces bandelettes jusqu'à env. 2 - 3 mm avant la forme.
- Elimine ces bandelettes.

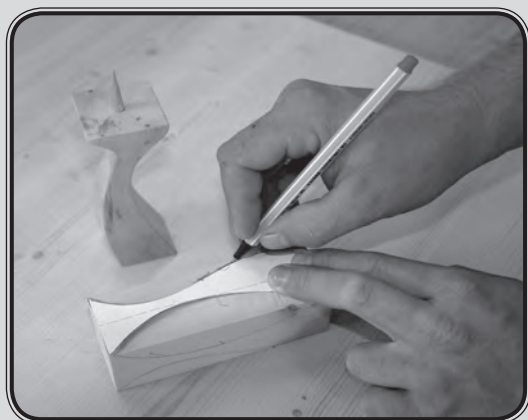
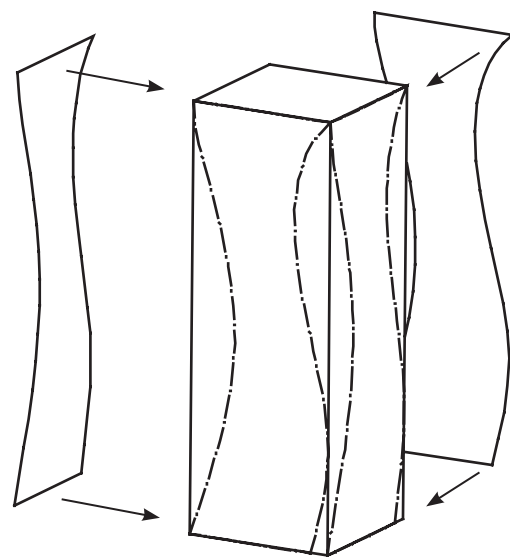
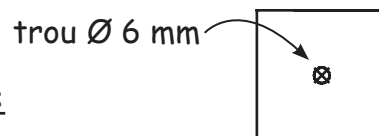

Reproduire la forme



pré-découper avec la scie

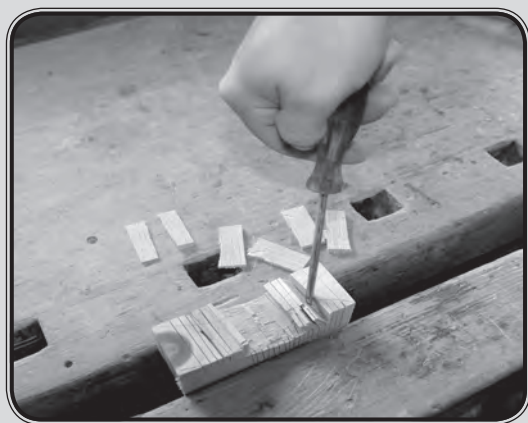

Eliminer par bandelettes



Limer &amp; poncer

• Fignole la forme en limant et en ponçant.

### 5. La pointe pour la bougie :

- Taille la tige ronde (A) Ø 6 mm pour la rendre pointue.
- Colle cette pointe sur le bougeoir.

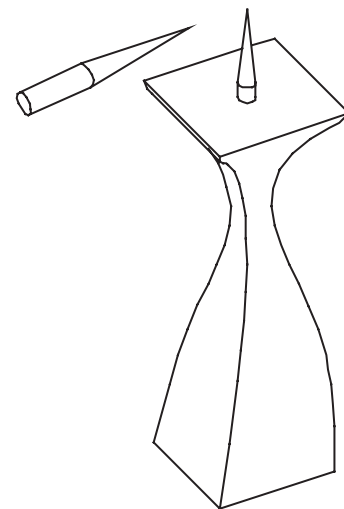
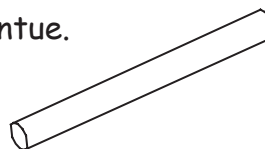

### 6. Finition / Mise en peinture :

- Pour ce bougeoir, tu peux le décorer de plusieurs manières.

Quelques exemples :

- Le peindre avec des couleurs et des décorations différentes ;
- Le vernir afin de lui laisser son aspect naturel ;
- Le décorer avec la technique des serviettes ;
- Le décorer avec du décopatch ;

### 7. Une bougie exceptionnelle - une bougie en cire d'abeille !

Autrefois, comme aujourd'hui, les apiculteurs fabriquent des bougies faites avec de la cire d'abeille. Cette technique connaît une popularité de plus en plus grande car elle est et reste traditionnelle. Dans la plaque de cire d'abeille (C) ci-jointe avec la mèche, tu peux rouler 1 à 2 bougies.

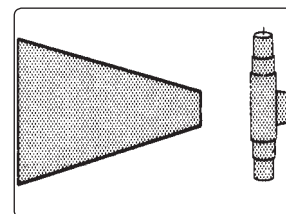
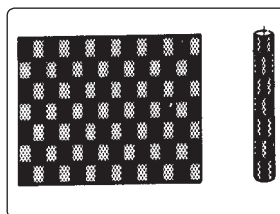
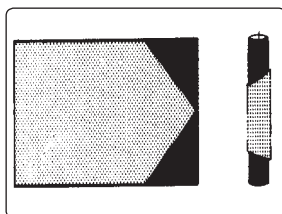
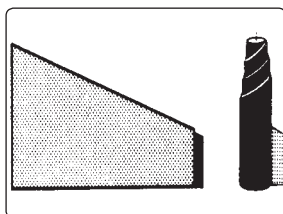
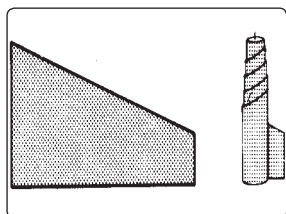

### **Mode d'emploi pour l'enroulement de la bougie :**

Cette plaque de cire doit être travaillée à une température ambiante (ca. 20° C). Le cas échéant, trempe cette plaque pendant 1 minute dans de l'eau tiède. Elle devient alors très souple et se laisse facilement courber. Pour la fabrication de la bougie, on n'utilise qu'une mèche pré-enduite de cire. Pose la plaque bien à plat sur une table et pose la mèche sur le bord gauche de cette plaque. La pointe de la mèche dépasse d'env. 1 cm. Puis on enroule la plaque bien serré, autour de la mèche. Dans la foulée, tu continues à enrouler la prochaine plaque, autour de la 1ère qui devient donc de plus en plus épaisse. En fonction du diamètre de bougie souhaité, tu peux y enrouler d'autres plaques de cire.



**Bonne réussite et bon amusement!**



Plan 1 - E 1:1  
Gabarit pour  
4 variantes

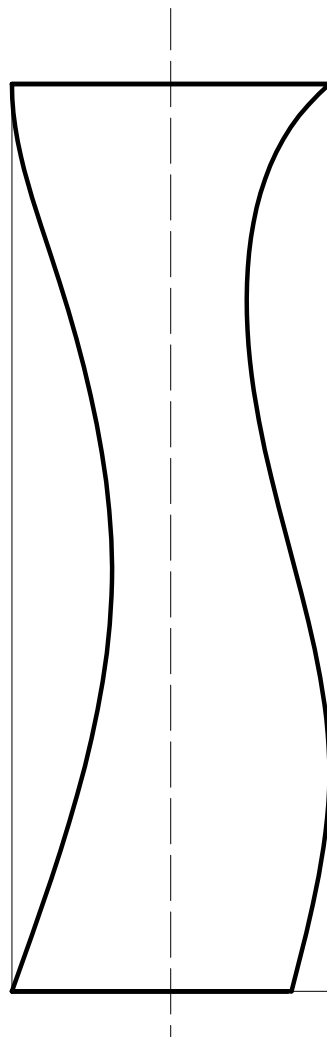
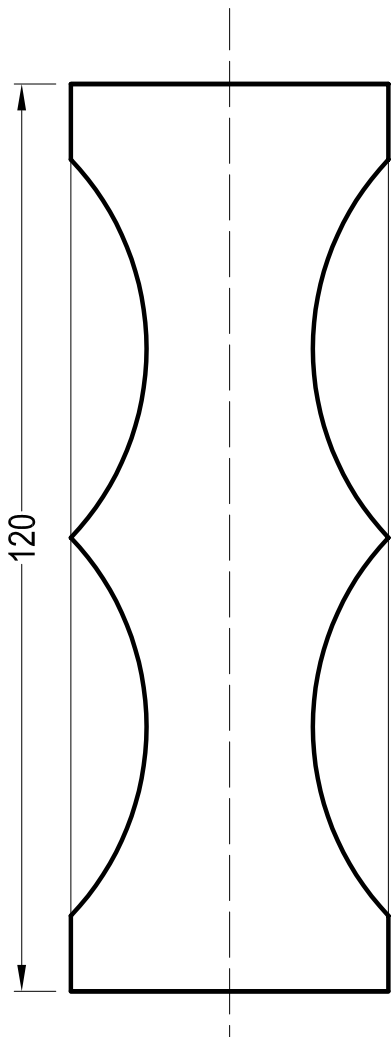
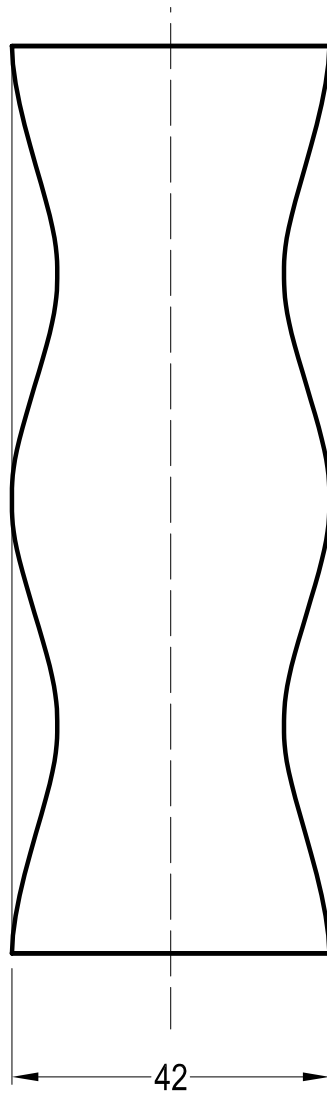
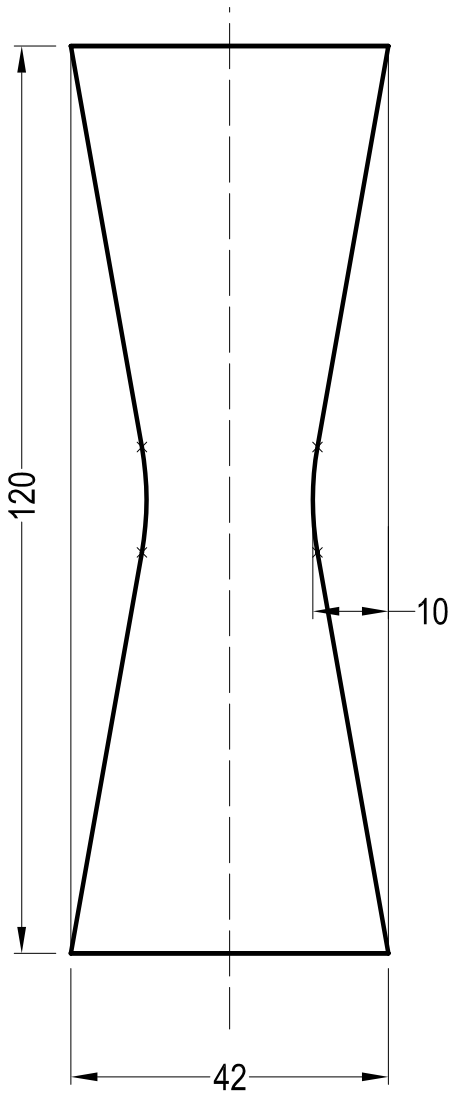

**Aduis.**