



Voiture de course

propulsé par élastique



OUTILLAGE CONSEILLE :



Tenaille de menuisier



Ciseaux



Règle & enrouleur



Colle à bois /
Colle Universelle



marteau

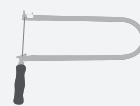

Scie à chantourner

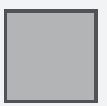

Papier abrasif

NOM:

LISTE DES PIÈCES:

DIMENSIONS:

OK✓

PIÈCES:

DÉSIGNATION:

1 contreplaqué	260 / 90 / 6 mm	<input type="checkbox"/>	A	Plaque de base
3 contreplaqué	200 / 50 / 6 mm	<input type="checkbox"/>	2xB, C, D, E	
3 contreplaqué	230 / 20 / 6 mm	<input type="checkbox"/>	2xG, 2xH, 2xJ, 2xK, 2xL	
1 élastique	Long. 400 mm	<input type="checkbox"/>		
1 roue en bois	Ø 40 mm / trou 4 mm	<input type="checkbox"/>	F	
1 tige en bois	180 mm / Ø 4 mm	<input type="checkbox"/>		
4 pneus	PVC Ø 45 mm	<input type="checkbox"/>		

1. VUE D'ENSEMBLE - EXPLOSION :

Jette un coup d'oeil !

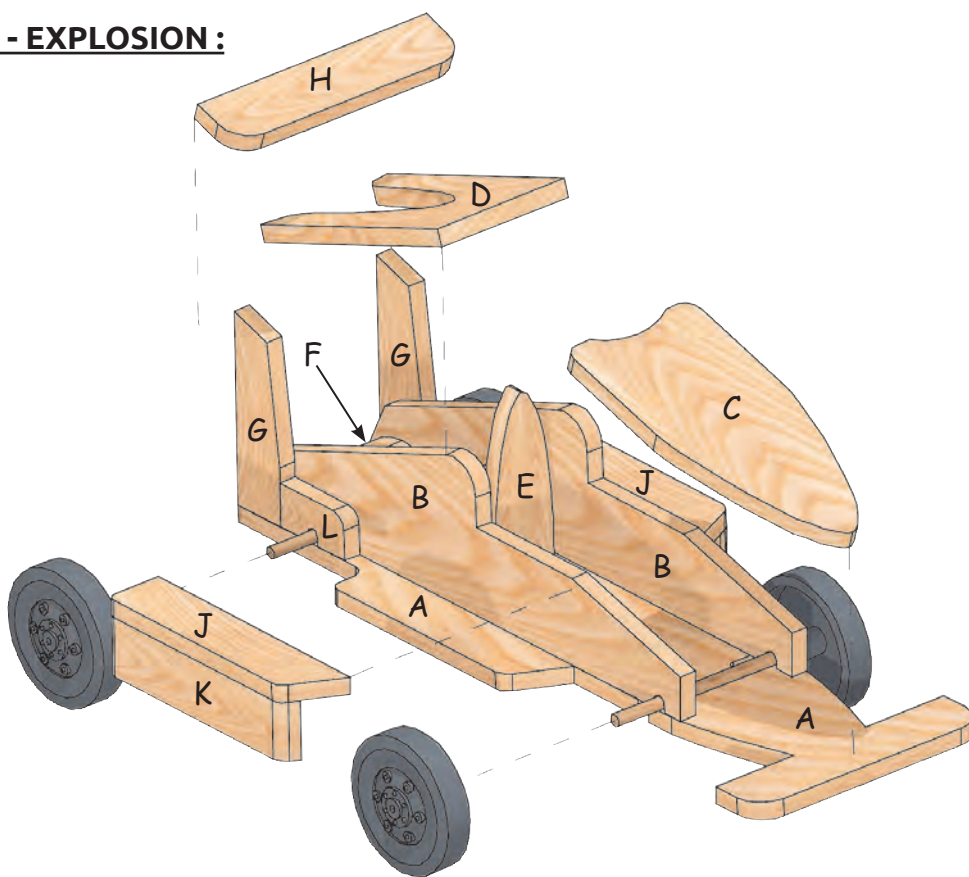

OK✓

2 Reproduire LES GABARITS (Plan 2 & Plan 3) :

Méthode 1 : Repasse les traits avec un stylo en appuyant bien fort afin que le tracé s'imprime dans le contreplaqué. Puis, avec un crayon à papier, repasse sur la rainure produite afin de la rendre plus lisible.

Méthode 2 : découpe grossièrement les gabarits et fixe-les avec du ruban adhésif (scotch) sur le contreplaqué. Puis, avec la scie à chantourner, tu découpes toutes les pièces de (A) jusqu'à (M).

Très important, au fur et à mesure de la découpe des pièces, n'oublie pas d'y inscrire la lettre correspondante indiquée sur le plan.

OK✓

3 L'ASSEMBLAGE :

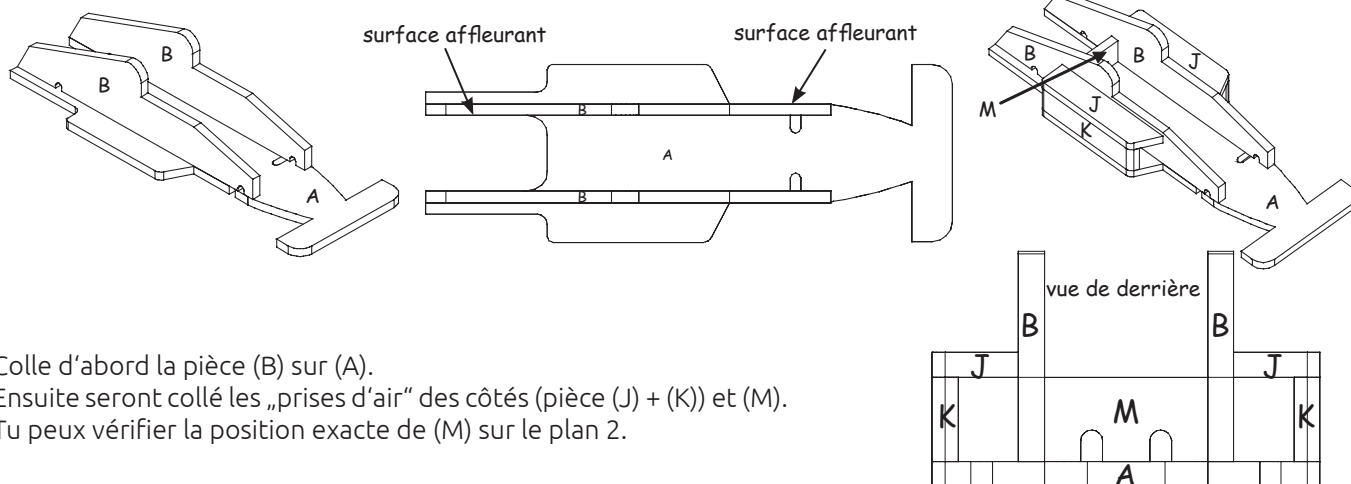

Colle d'abord la pièce (B) sur (A).
 Ensuite seront collés les „prises d'air“ des côtés (pièce (J) + (K)) et (M).
 Tu peux vérifier la position exacte de (M) sur le plan 2.

OK✓

4 LES 2 ESSIEUX :

Scie dans la tige en bois (180 mm / Ø 4 mm) un segment de 95 mm (essieu arrière) et un segment de 85 mm (essieu avant).

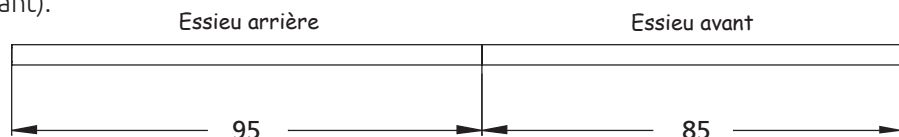

Découpe la roue en bois (F) selon le gabarit (Plan 3). Pour cela, avec une scie à denture fine, découpe d'abord une encoche, puis tu finis le travail avec la lime à bois.

coupe à la scie à denture fine

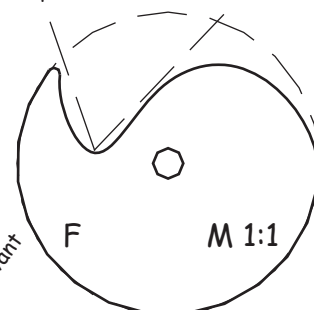

Coller les 2 pièces (L) à droite et à gauche. **Attention** : les trous de (L) et (B) doivent être exactement superposés !

Puis assembler la pièce (F), 2 roues et l'essieu arrière. Le crochet (F) doit être orienté vers l'avant (voir schéma de droite). Colle (F) sur l'essieu arrière.

Puis insère l'essieu avant et 2 roues dans l'habitacle.

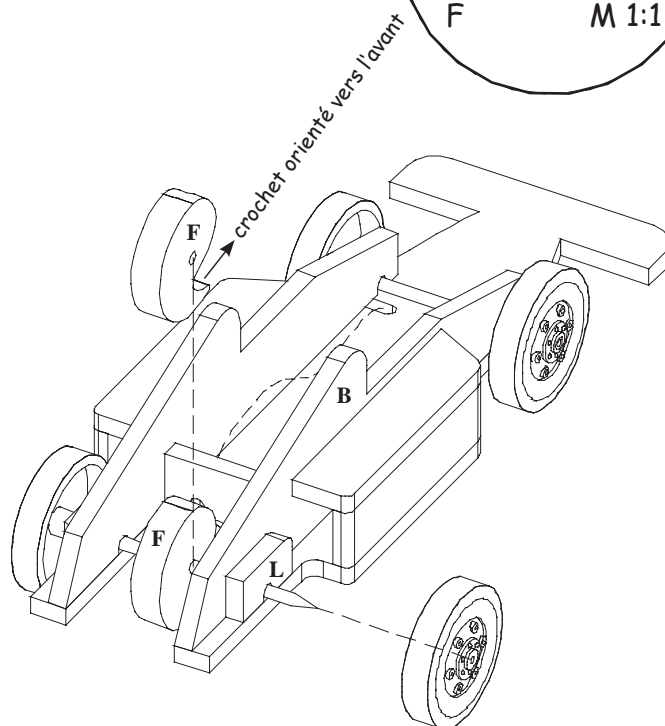

OK/

5 A PROPULSION ELASTIQUE :

L'élastique traverse les pièces (M) et (A). **D'abord** enfiler l'élastique, **ensuite** le nouer en anneau. Il doit déjà être déposé à plat dans sa position initiale et être légèrement tendu sur (A). Teste la propulsion. Eventuellement ajuster l'élastique.

Elastique - d'abord enlever, ensuite faire un noeud.

OK/

6 LES PIÈCES (C), (D), (E) ET LE SPOILER :

Coller les pièces (C), (D), le siège (E) et le spoiler.

LE CONSEIL DES PROS :

Pour optimiser la propulsion de ta voiture de course et ainsi améliorer l'accélération, alourdis ton bolide avec du sable ou des pièces métalliques. Tu augmentes l'adhérence des roues arrière. Décoration de la carrosserie : si tu peins ta voiture avec des couleurs acryliques ou du vernis, ton bolide ressemblera à ceux de la F1 et en route pour les 24 h du Mans !!

Bonne réussite et bon amusement !

OK/

Aduis.

Plan 1

Vue E 1:1

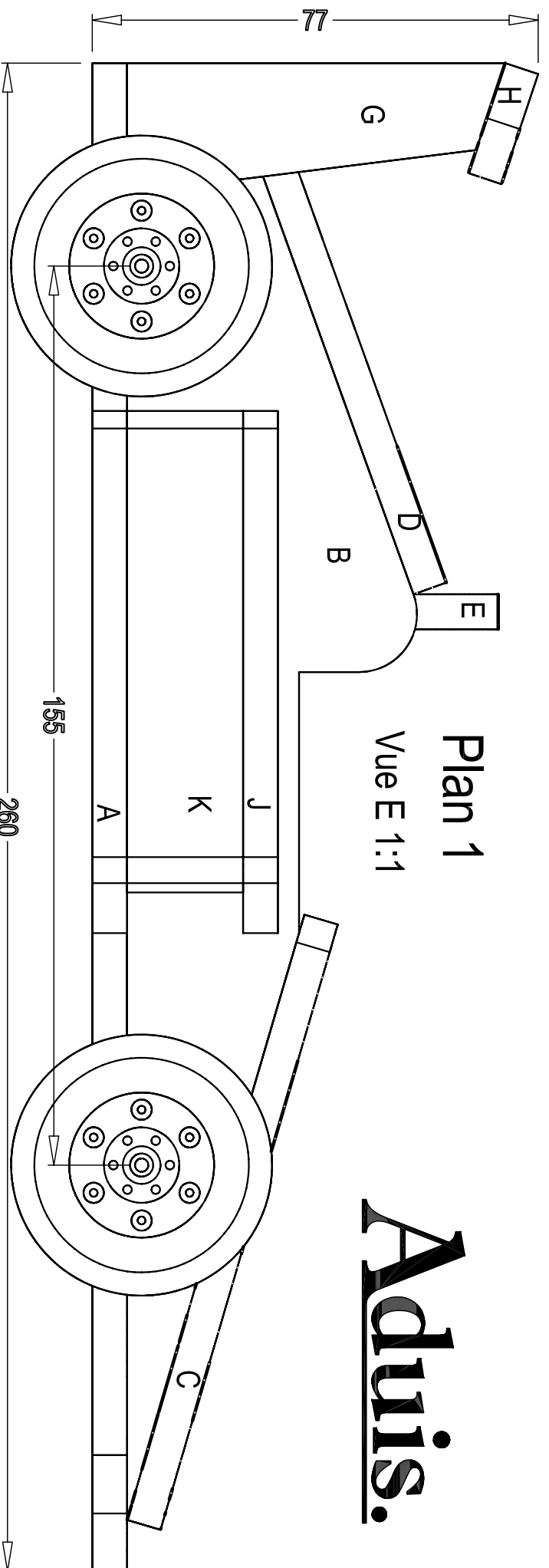

Coupe à travers le milieu

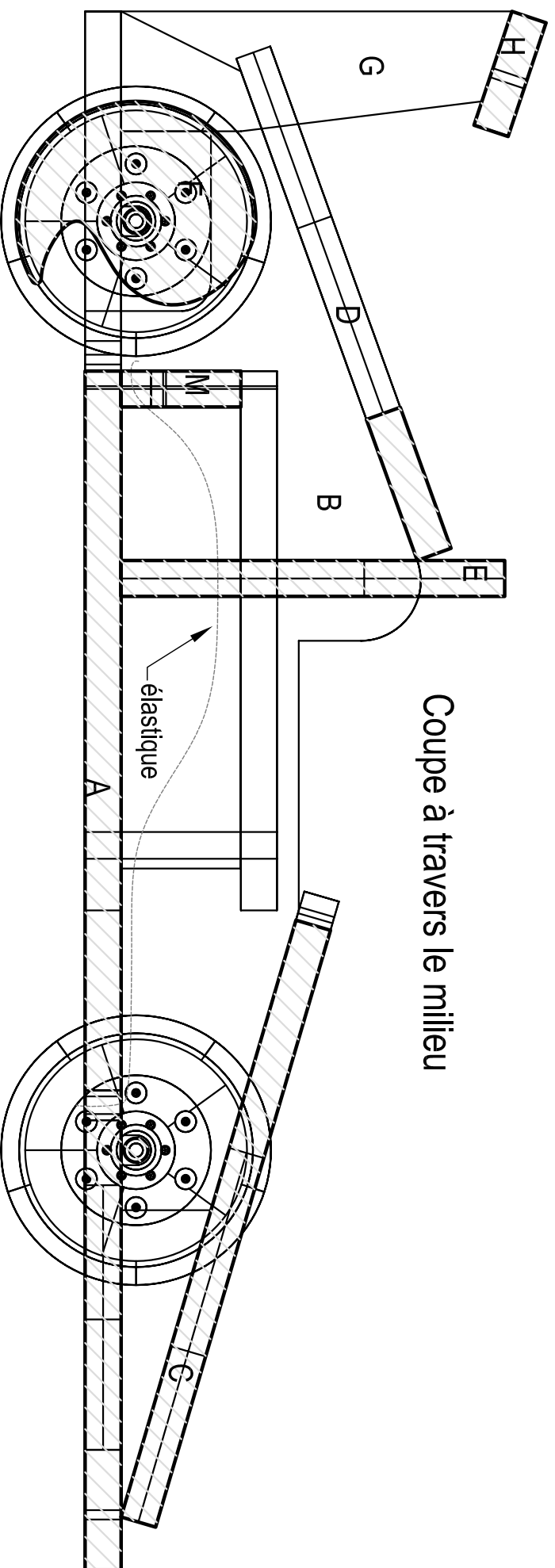

de dessus E 1:1
sans les pièces (D) et (C)

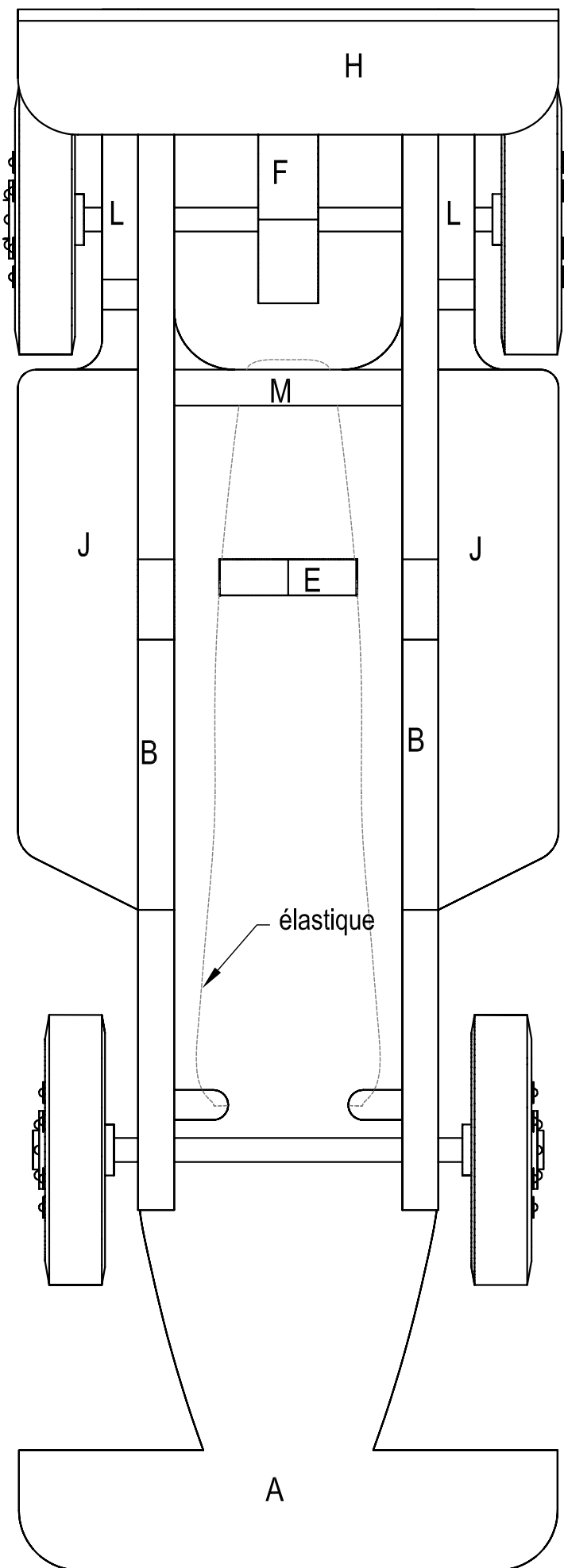

Plan 2

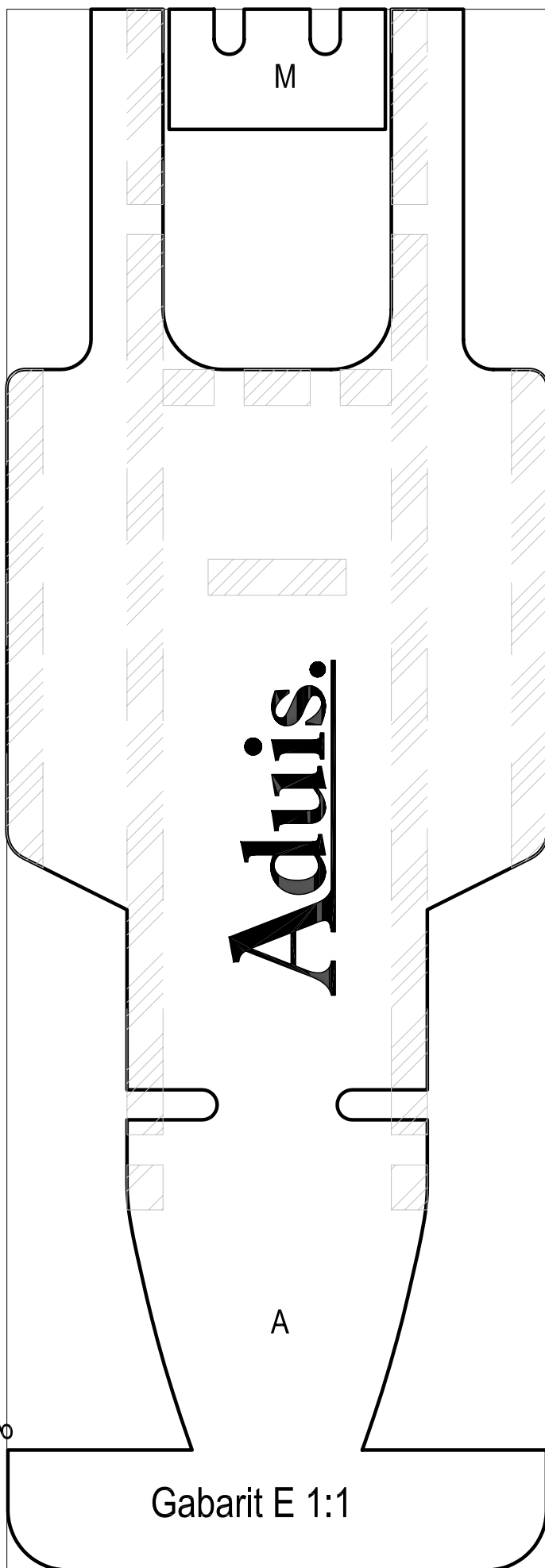

Gabarit E 1:1

Aduis.

Plan 3

Gabarit E 1:1

